

TR4P

Tronzadora semi-automática de junquillos para el corte de 4 perfiles a la vez

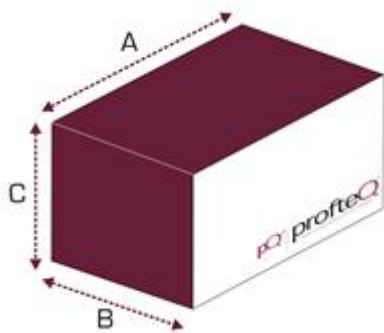

CE



A (mm)	B (mm)	C (mm)	Kg
550	1500	1250	185

Funcionamiento:

- Corte a 45° de 4 junquillo en un ciclo
- Control Bi-Manual
- Ajuste vertical de la superficie de corte para la ejecución del fresado de la patilla de enganche
- La máquina no requiere de contraformas. Los junquillos alojan en una placa estándar y se apoyan contra las líneas verticales ajustables que simulan el vidrio.
- Desplazamiento neumático con velocidad ajustable de los dos motores donde se montan las cuchillas
- Conexión al banco BE4PI para la detección y gestión electrónicas de las medidas

Capacidad de trabajo

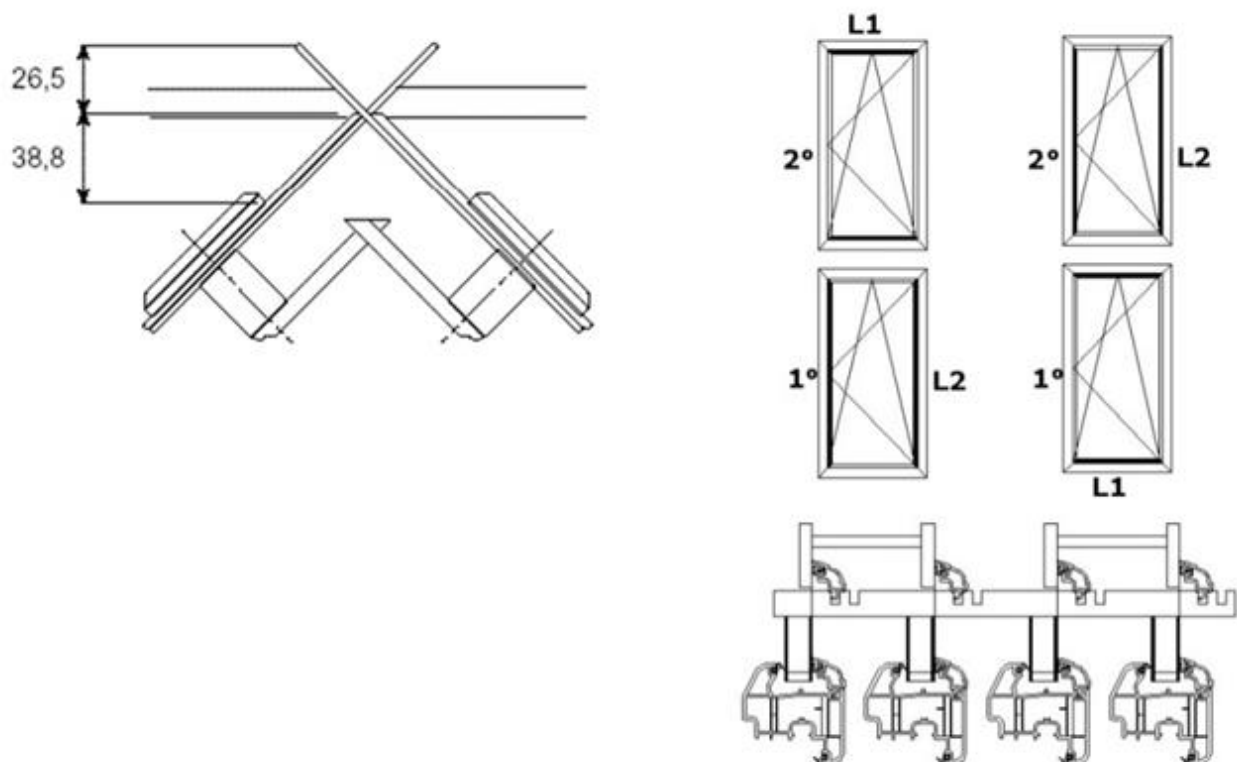

Accesorios de serie:

- Nr. 2 cuchillas de 250 mm de diám. para corte del junquillo
- Nr. 2 cuchillas de 175 mm de diám. para el fresado de la patilla de enganche

Accesorios opcionales:

- Nr. 1 tope equipado con una regla y dos calibres extraíbles, uno de 1650 mm y otro de 3000 mm.
- Nr. 1 soporte lado de carga de 3000 mm de largo.
- Nr. 1 juego de lubricación para el corte de aluminio.
- Bancada de rodillos electrónica para 4 perfiles BE4PI

Datos técnicos:

- Tension: 380V + N + T + L1 + L2 + L3
- Absorción: 1,5 Kw
- Motores: 2800 rpm, 0,6 kw x 2
- Presión operacional: 6 - 8 bar
- Consumo aire por ciclo: 10 litros/ciclo